

OxBox™

Références du Modèle OX05, OX1,
OX2, OX3, OX4, OX6

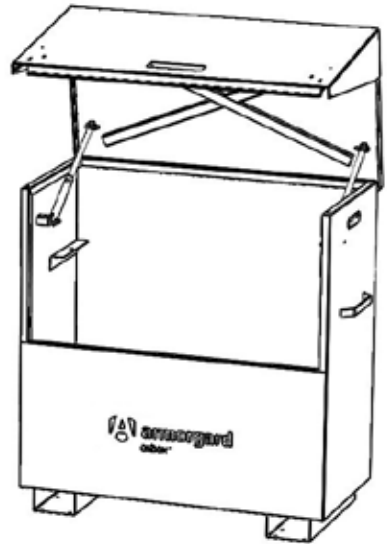

**Manuel d'utilisation pour
votre OxBox Armorgard**

» Bienvenue...

à la découverte de votre OxBox Armorgard, notre coffre de chantier sécurisé entrée de gamme pour sécuriser vos outils, équipements et autres accessoires. OxBox est prêt à l'emploi, mais nous vous remercions de consulter ce manuel d'utilisation pour l'utiliser de manière optimale.

Merci de lire ce manuel utilisateur avec attention avant d'utiliser votre OxBox







Contenus

Bienvenue...	2
Informations relatives à la sécurité	3
Faites connaissance avec votre OxBox.....	4
Installation dans un véhicule ou fixation au sol	6
Fitting the optional Castor Kit.....	7
Informations générales	7

Si vous avez des questions concernant l'utilisation de votre OxBox, merci d'appeler le 04 81 16 06 69.



Informations relatives à la sécurité

-  La gamme OxBox est trop lourde pour être soulevée par une personne seule. Procédez à une évaluation des risques avant de soulever ou de déplacer votre coffre OxBox pour éviter tout risque de blessure.
-  Avant d'utiliser OxBox, effectuez une évaluation des risques adaptée. Armorgard ne saurait être tenu responsable d'accidents liés à une négligence.
-  Lors de l'installation d'OxBox dans un véhicule, nos instructions de montage DOIVENT être suivies. Un coffre OxBox vide peut plus que tripler son poids lors d'un freinage d'urgence et pourrait se déplacer s'il n'a pas été fixé de manière sûre ou adaptée.
-  Si des roulettes pivotantes sont installées, elles doivent l'être dans le respect de nos spécifications et doivent être vérifiées de manière régulière pour s'assurer qu'elles remplissent correctement leur fonction.
-  En cas d'endommagement d'un vérin à gaz ou du système de sécurisation du couvercle, contactez Armorgard ou votre revendeur pour en effectuer le remplacement.
-  Enregistrez votre produit sur notre site Internet pour une assistance additionnelle et pour un accès facilité aux pièces détachées ou de remplacement : <https://www.armorgard.fr/product-registration>

Faites connaissance avec votre OxBox

Gamme de coffres pour véhicules : OX05, OX1, OX2 & OX6

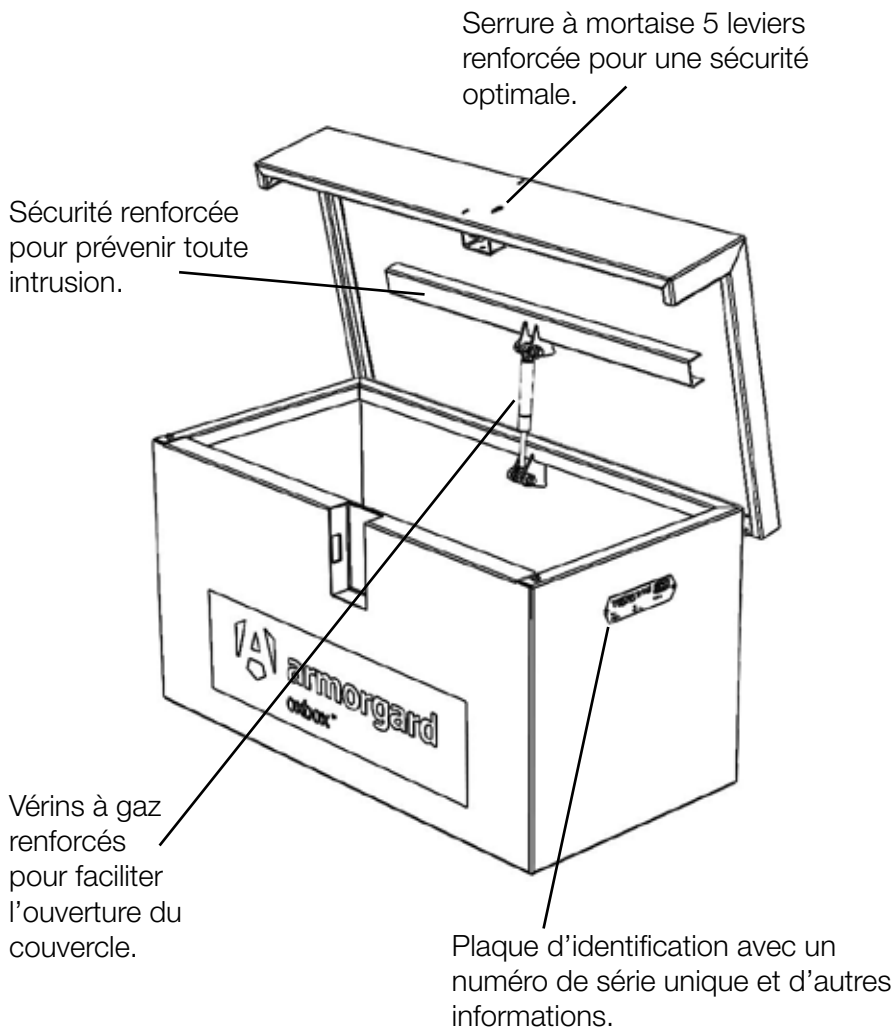

Gamme de coffres de chantier : OX3 & OX4

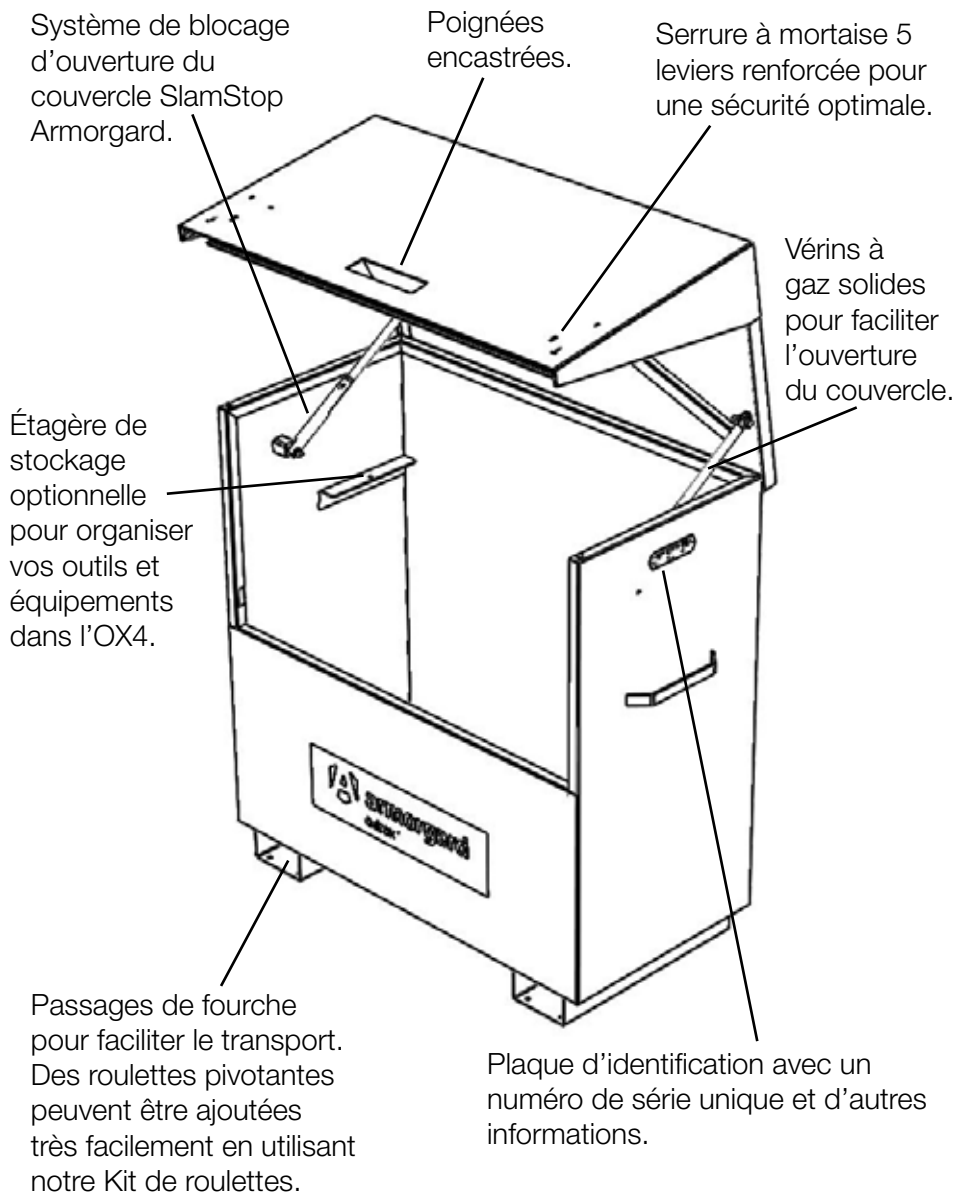

Installation dans un véhicule ou fixation au sol

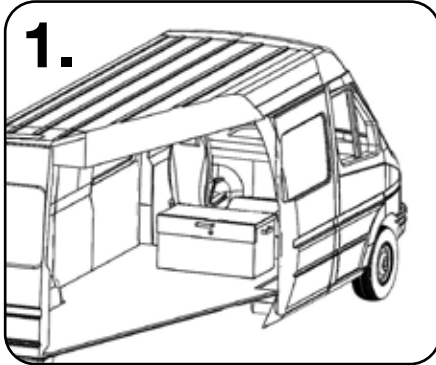

Pour fixer un coffre OxBox dans un véhicule, ces instructions DOIVENT être suivies. Les coffres pour véhicules sont pourvus de trous pré-perçés pour être fixés au sol.

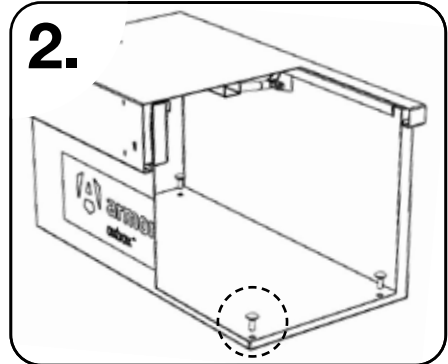

Le coffre OxBox pourra alors être fixé en utilisant des boulons, rondelles et écrous M10. Le coffre OxBox devra être boulonné aux quatre coins pour être fixé au plancher en toute sécurité.

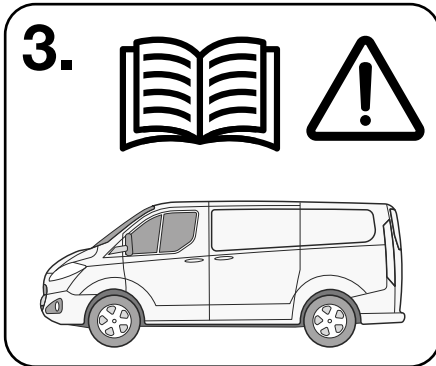

Si vous installez OxBox dans un véhicule, vous aurez peut être besoin d'adapter ce dernier. Armorgard ne peut être responsable d'un endommagement lié au véhicule. Le constructeur du véhicule doit toujours être consulté pour s'assurer que les travaux d'adaptation n'endommageront pas le véhicule.

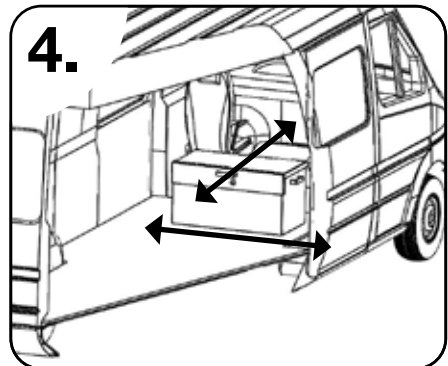

Une fois installé, testez en tirant et poussant le coffre vigoureusement dans toutes les directions. Gardez à l'esprit qu'un coffre vide peut plus que tripler son poids lors d'un freinage d'urgence. Il est donc impératif qu'il soit fixé de manière sécurisée et adaptée.

Fitting the optional Castor Kit

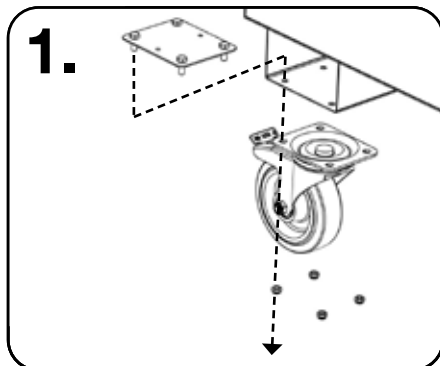

1. Seuls les coffres OX3 et OX4 peuvent être pourvus de roulettes pivotantes. Soulevez le coffre sur une plateforme stable puis insérez les plaques des roulettes dans les passages de fourche. Maintenez les roulettes en place et utilisez une clés de 13mm pour serrer les écrous freins M8.

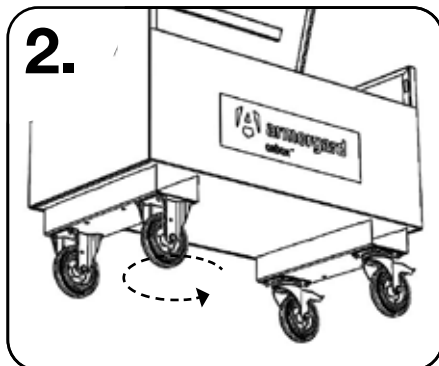

2. Renouvelez l'opération pour les 3 autres roulettes. Une fois terminé, vérifiez que toutes les fixations sont serrées et assurez-vous que les deux roulettes équipées de freins peuvent pivoter à 360° avant de reposer au sol le coffre OxBox.

» Informations générales

Clés égarées?

Des clés de remplacement peuvent être achetées auprès d'Armorgard en communiquant le numéro de série du produit.

Pièces détachées ou Accessoires Optionnels

Les éléments suivants peuvent être commandés séparément:

- Système de blocage d'ouverture du couvercle SlamStop
- Vérins à gaz
- Étagère de stockage (pour OX4 uniquement)

Voir l'ensemble de notre gamme de produits en ligne sur www.armorgard.fr

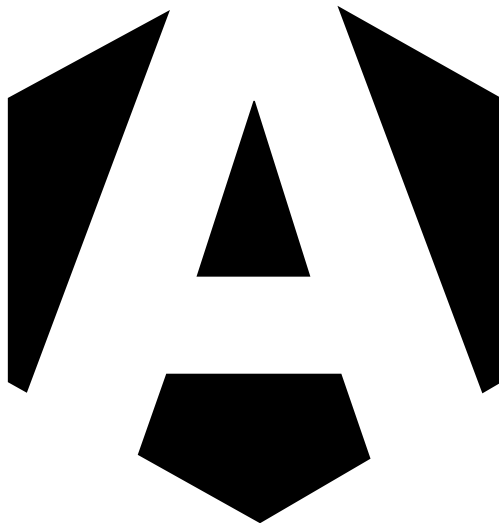

 **armorgard**
ticking every box.

Armorgard France SAS,
10 Parc Industriel Rhone-Vallée Sud, 07250 Le Pouzin, France

t: 04 81 16 06 69 e: commercial@armorgard.fr w: www.armorgard.fr

